



ООО «Элегия»

Россия, Новгородская обл., 174411 г. Боровичи, ул. Железнодорожников, 22

Тел/факс: (81664)2-0911, 2-6929

http://www.elegia-mebel.ru

Шкаф-витрина 420x400x1951

5.05

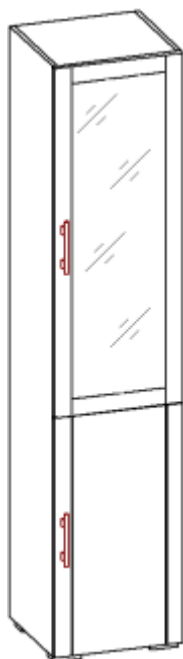

Ведомость деталей

№ п/п	Наименование	Размер		Кол-во
1	Задняя стенка ДВП	1927	416	1
2	Фасад-дверь	783	416	1
3	Фасад-витрина	1142	416	1
4	Щит боковой лев.	1931	381	1
5	Щит боковой прав.	1931	381	1
6	Щит верхний-нижний	388	381	2
7	Щит-дно	388	381	1
8	Щит-полка	385	375	2
9	Стекло фасада	1050	325	1
10	Щит горизонтальный	388	375	1

Ведомость фурнитуры

1	Ручка-рейлинг 128 мм с винтами М4х20	2	Нога-опора Валмакс Н019-20	3	Петля	4	Планка петли
	2 шт.		4 шт.		5 шт.		5 шт.
5	Дюбель эксцентрика Rapid	6	Саморез 3,5x16	7	Шуруп 3x18	8	Заглушка клейкая d=18
	16 шт.		26 шт.		45 шт.		16 шт.
9	Заглушка d=10	10	Шкант 8x30	11	Эксцентрик Rastex	12	Саморез 6,3x13
	4 шт.		16 шт.		16 шт.		10 шт.
13	Полкодержатель	14	Стеклодержатель	15	Саморез 3x16		
	8 шт.		6 шт.		6 шт.		

Общая схема сборки

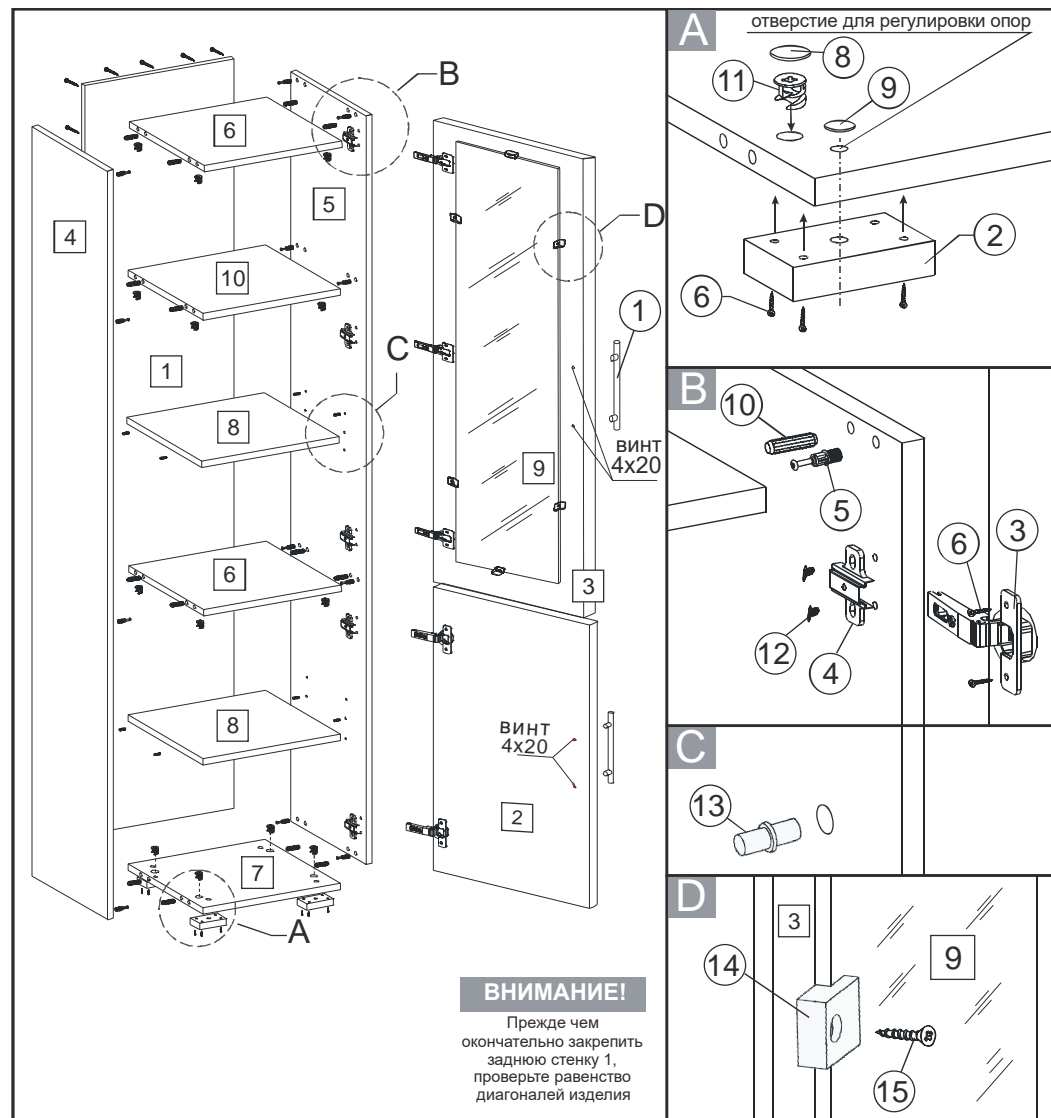

Последовательность сборки

1. В торцевые отверстия (дет.6,7,10) запрессуйте шканты (поз.10) с клеем ПВА. Прикрутите планки петель (поз.4) к щиту боковому (дет.4) саморезами 6,3x13 (поз.12)
2. В отверстия по пласти (дет.6,7,10) вложите эксцентрики (поз.11). В отверстия по пласти щитов боковых (дет. 3,4) вставьте дюбеля (поз. 5.) (см. схемы А и В)
3. Соберите корпус изделия вставив дюбеля в эксцентрики.
4. Закрепите заднюю стенку (дет.1) при помощи шурупа 3x18 (поз.7)
5. Прикрутите петли (поз.3) к фасаду (дет.2,3) саморезами 3,5x16 (поз.6). Закрепите стекло фасада (дет.9) при помощи стеклодержателя (поз.14) и самореза 3x16 (поз.15) Навесьте двери и прикрутите ручки (поз.1) винтами М4х20
6. Впрессуйте полкодержатели в отверстия щитов боковых на удобной высоте и вложите полки (дет.8)
7. Участки крепления закройте заглушками (поз.8,9)