



# ООО «Элегия»

Россия, Новгородская обл., 174411г. Боровичи,  
ул. Железнодорожников,22  
Тел/факс: (81664) 90-100, 90-102  
Http://www.elegia-mebel.ru

## Комплектовочная ведомость фурнитуры

### Инструкция по сборке Мебель для спальни №012 Комод с полками и ящиками (1204x478, h 862 мм)



#### Комплектовочная ведомость деталей

№ дет	Наименование	Кол-во, шт.	Размеры деталей, мм	
1	КМ.006.02-12-01 Щит боковой прав.	1	846	460
2	КМ.006.02-11-01 Щит боковой лев.	1	846	460
3	КМ.006.02-12-02 Щит средний прав.	1	760	460
4	КМ.006.02-12-03 Щит средний лев.	1	760	460
5	КМ.006.02-12-04 Крышка комода	1	1204	478
6	КМ.006.02-11-05 Полка	2	375	455
7	КМ.006.02-12-05 Щит нижний	1	1167	460
8	КМ.006.02-12-06 Цоколь	1	1167	70
9	КМ.006.02-12-07 Фасад-дверь прав.	1	772	396
10	КМ.006.02-11-06 Фасад-дверь лев.	1	772	396
11	КМ.006.02-09-12 Боковина ящика	2	450	150
12	КМ.006.02-12-08 Задняя стенка ящика	1	326	150
13	КМ.006.02-12-09 Передняя стенка ящика	1	326	150
14	КМ.006.02-11-08 Фасад ящика	1	190	396
15	КМ.006.02-12-10 Боковина ящика	4	450	190
16	КМ.006.02-12-11 Задняя стенка ящика	2	326	190
17	КМ.006.02-12-12 Передняя стенка ящика	2	326	190
18	КМ.006.02-12-13 Фасад ящика	2	287	396
19	КМ.006.02-12-14 Дно ящика ДВП	3	354	446
20	КМ.006.02-12-15 Задняя стенка ДВП	3	788	396

№ поз	Наименование	Кол-во, шт.
1	Ручка 128мм Скоба глянец	5
2	Винт М4х40	6
3	Винт М4х20	4
4	Шайба спец (31)	10
5	Эксцентрик Rastex 15	8
6	Дюбель эксцентрика Rapid S 24мм	8
7	Заглушка самокл. D18мм	8
8	Шкант 8х30	44
9	Шуруп 3х18	60

№ поз	Наименование	Кол-во, шт.
10	Саморез 3,5х16	50
11	Ключ конфирматный	1
12	Стяжка СМ-2 7х50	35
13	Наконечник №506	4
14	Направляющие роликовые 450 мм (к-т)	3
15	Саморез 4х25	12
16	Петля накладная 110 (H100A02/0132)	4
17	Саморез 6,3х13	8
18	Заглушка конфир	35
19	Скрепка изд.	12

#### ПОСЛЕДОВАТЕЛЬНОСТЬ СБОРКИ

Перед началом сборки ознакомьтесь с ведомостями, проверьте и рассортируйте детали и фурнитуру. Будьте внимательны, строго следуйте пунктам инструкции. Сборку изделия производить на ровной поверхности, подложив лист гофрокартона, во избежание повреждения деталей.

- К нижнему торцу деталей (1,2) прикрутите наконечник (поз.13) шурупом 3х18 (поз.9).
- Закрепите к деталям (3,4) направляющие роликовые (поз.14) с помощью самореза 3,5х16 (поз. 10) согласно наколкам.
- Приверните к деталям (1,2) планку петли (поз.16) с помощью самореза 6,3х13 (поз.17).
- Запрессуйте шканты (поз.8) с клеем ПВА в торцы деталей (1,2,3,4,6,7).
- Вставьте дюбели (поз.6) в отверстия детали (5).
- Вложите в отверстия деталей (1,2,3,4) эксцентрики (поз.5).
- Соберите корпус тумбы в следующей последовательности: Соедините детали (1,2,3,4,5), между собой вставив дюбели в эксцентрики и затянув их, детали (1,2,3,4,7) закрепите стяжкой-саморезом 7х50 (поз.12) при помощи ключа шестигранного (поз.11).
- Установите цоколь (8), закрепив стяжкой-саморезом 7х50 (поз.12) при помощи ключа шестигранного (поз.11).
- Установите заднюю стенку ДВП (20), закрепив к собранному каркасу шурупами 3х18 (поз.9) при помощи скрепки (поз.19). Предварительно следует проверить прямоугольность корпуса по равенству длин диагоналей.
- Приверните петли (поз.16) к фасадам (9,10) саморезами 3,5х16 (поз.10). Приверните к фасадам (9,10) ручки (поз.1) винтами М4х20 (в комплекте), при необходимости через шайбу (поз.4).
- Навесьте двери. Отрегулируйте зазоры между фасадами при помощи петель.
- Соберите корпус ящика (схема А,В): наложите дно(19) и закрепите к нижней стороне ящика шурупами (поз.9) и саморезами (поз.10) через роликовые направляющие (поз.14).
- Прикрутите к фасаду ящика (14,18) ручку (поз.1) винтом М4х40 (поз.2) через переднюю стенку ящика.
- Установите ящики на место. Зафиксируйте положение фасада ящика саморезами 4х25 (поз.15) изнутри ящика, предварительно выровняв зазоры.



# Схема Сборки

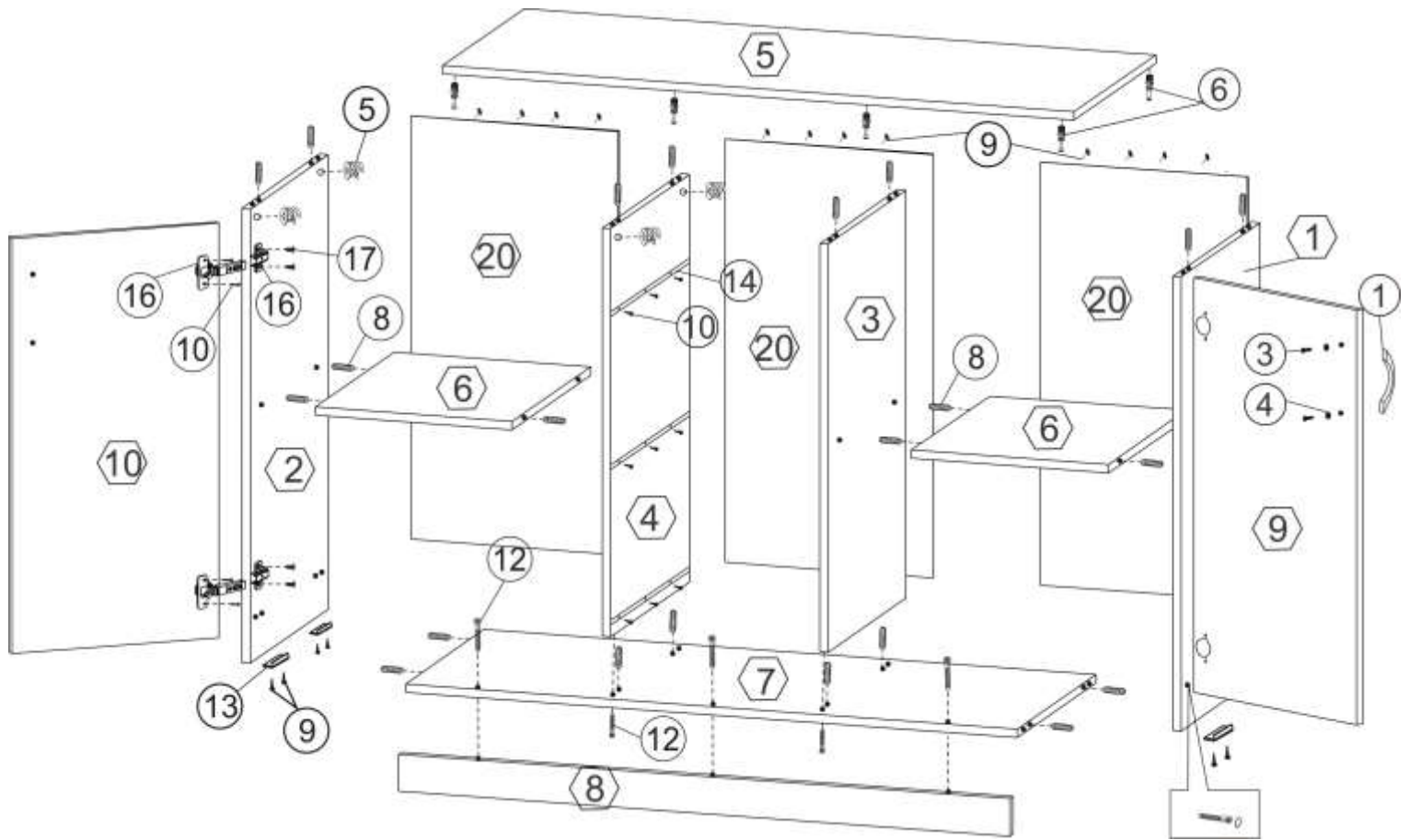

- N - детали корпуса  
N - позиции фурнитуры

