



ООО «Элегия»

Россия, Новгородская обл., 174411 г. Боровичи, ул. Железнодорожников, 22

Тел/факс: (81664)2-0911, 2-6929

http://www.elegia-mebel.ru

2.05 Комод

840x400x852

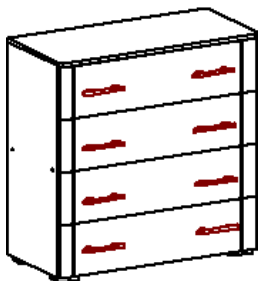

2.06 Комод

840x500x852

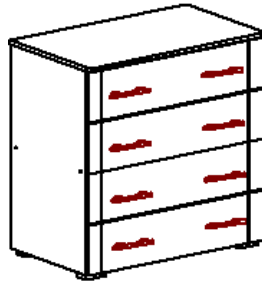

Ведомость деталей

№ п/п	Наименование	Размер, кол-во					
		2.05		2.06			
1	Фасад ящика	200	836	4	200	836	4
2	Щит боковой левый	816	381	1	816	481	1
3	Щит боковой левый	816	381	1	816	481	1
4	Крышка	842	407	1	842	507	1
5	Щит-дно	806	381	1	806	481	1
6	Бок ящика лев.	156	350	4	156	450	4
7	Бок ящика прав.	156	350	4	156	450	4
8	Опорная рейка	806	100	2	806	100	2
9	Передняя стенка ящика	156	747	4	156	747	4
10	Задняя стенка ящика	156	747	4	156	747	4
11	Задняя стенка ДВП	421	834	1	421	834	1
12	Задняя стенка ДВП	405	834	1	405	834	1
13	Дно ящика ДВП	764	335	4	764	435	4

N - детали корпуса
N - позиции фурнитуры

Ведомость фурнитуры

№ п/п	Наименование	кол-во
1	Ручка рейлинг 128мм с винтами	8
2	Нога опора Валмакс НО19-20	4
3	Направляющие шариковые L=350/L=450* мм (к-т)	4/4
4	Стяжка 7x50	36
5	Дюбель эксцентрика Rapid	8
6	Саморез 3,5x16	75
7	Шуруп 3x18	40
8	Заглушка клейкая d=18	8
9	Заглушка клейкая d=10	4
10	Шкант 8x30	45
11	Эксцентрик Rastex	8
12	Ключ шестигранный	1
13	Стабилизатор	24
14	Саморез 3,5x30	24
15	Скрепка	5
16	Винт М 4x40	16
17	Заглушка стяжки	4

* для варианта 2.06 используются шариковые направляющие L=450 мм (поз.15)

Схема сборки

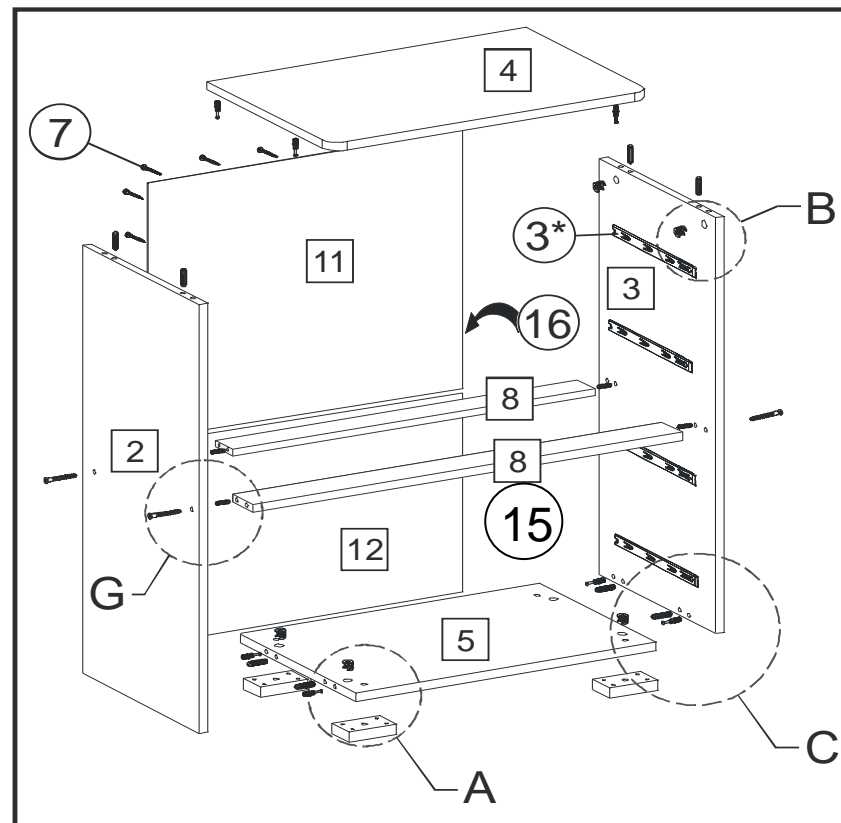

ПОСЛЕДОВАТЕЛЬНОСТЬ СБОРКИ

1. Запрессуйте шканты (поз.10) с клеем ПВА в торцы деталей (2,3,5,8).
2. Вложите в отверстия деталей (2,3,5) эксцентрики (поз.11).
3. Вставьте дюбели (поз.5) в отверстия деталей (2,3,4).
4. Соберите корпус ящиков (схема D) и прикрутите шариковые направляющие согласно схеме сборки. (E)
5. Соберите корпус тумбы в следующей последовательности: Соедините детали (2,3,8,5,4), вставив дюбели в эксцентрики и затянув их. Опорную рейку закрепите стяжкой 7x50 при помощи ключа (поз.12). Прикрутите опоры (поз.2) саморезами 3,5x16 (поз.6) (схема A)
6. Задние стенки (дет.11,12) закрепите шурупами 3x18 (поз.7), а также при помощи скрепки (поз.16) к задней опорной рейке (дет.8)
7. Установите ящики на место.

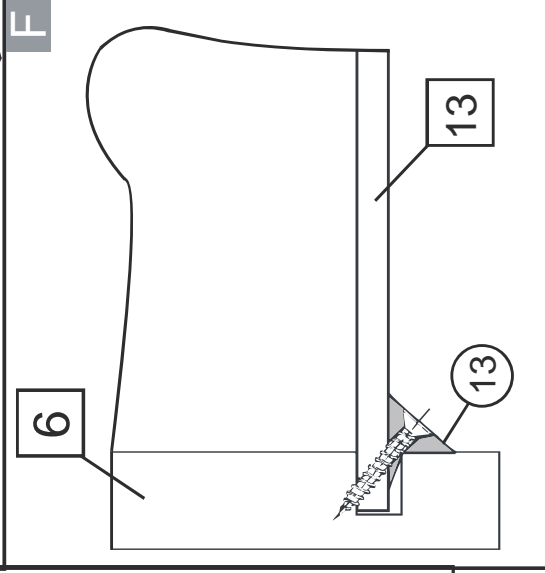
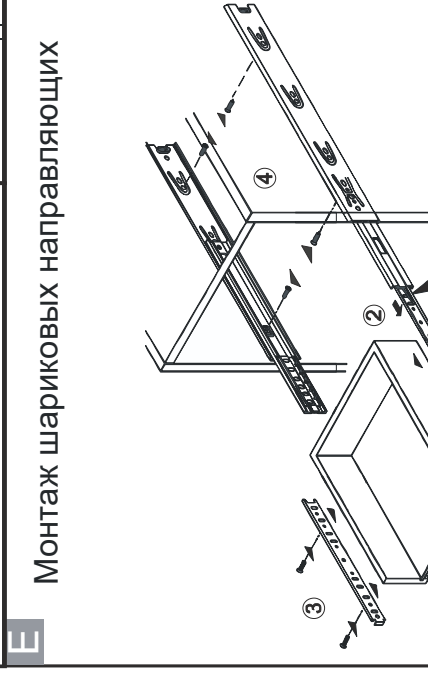
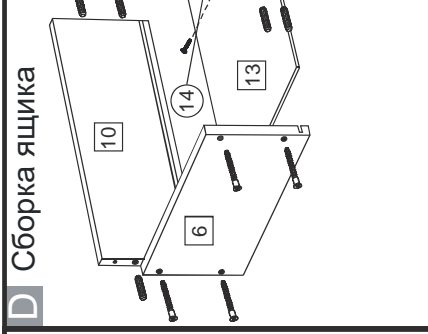
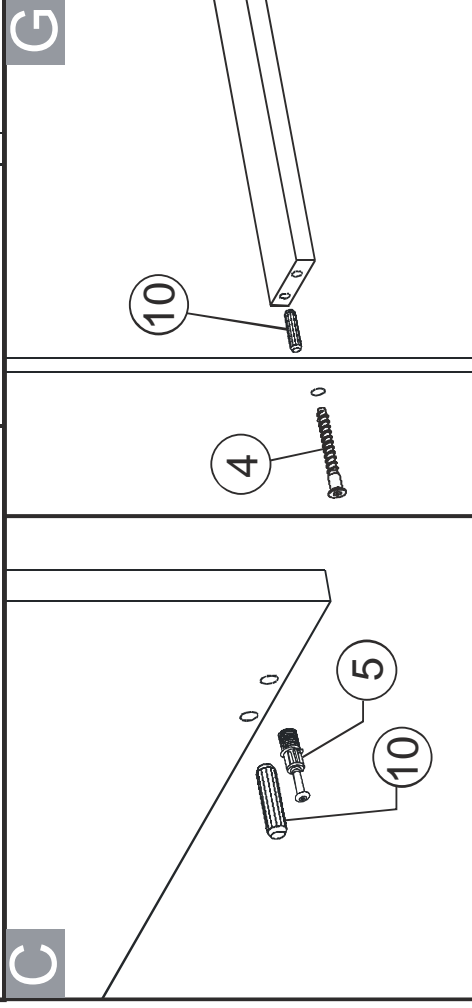
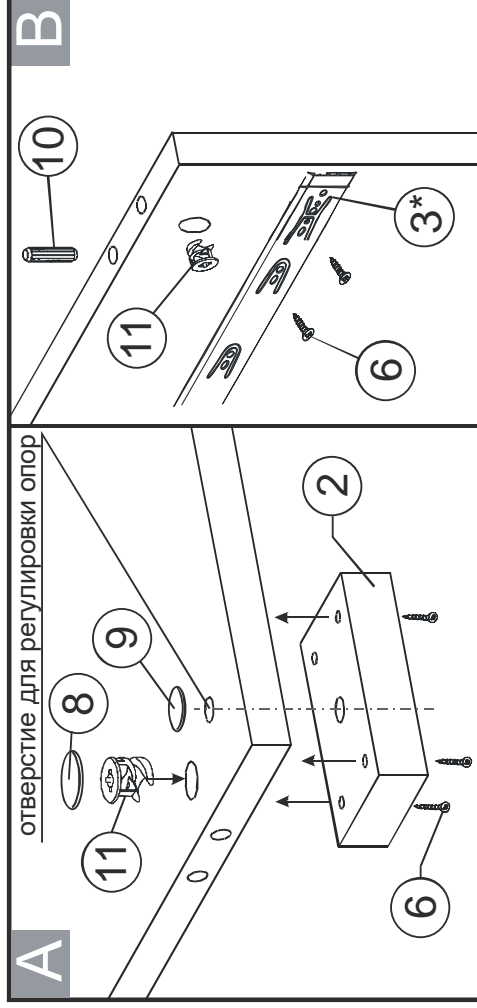

N - Детали корпуса
N - Позиции фурнитуры

E. Монтаж шариковых направляющих

Перед установкой направляющие нужно разьединить. Для этого ступор правой направляющей следует поднять вверх, а левой – опустить вниз. Закрепить направляющие на боковинах изделия согласно наколкам саморезами 3,5x16. Затем соединить направляющие, вставив друг в друга (произойдет щелчок).