

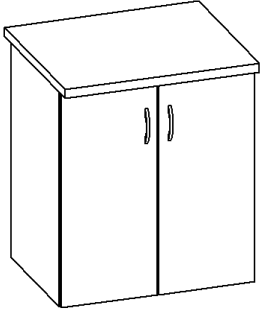

ООО «Элегия»

Россия, Новгородская обл., 174411
 г. Боровичи, ул. Железнодорожников, 22
 Тел/факс: (81664)2-0911, 2-6929
 Http://www.elegia-mebel.ru

ИНСТРУКЦИЯ ПО СБОРКЕ ТУМБА ПОД СТИРАЛЬНУЮ МАШИНУ Нижняя секция №27(27А)



Высота секции – 850 мм
 Ширина секции – 700 мм
 Глубина секции – 600 мм

Комплектовочная ведомость деталей

№ дет.	Наименование	Размер, мм		Кол-во, шт.
		27	27А	
1,2	Щит боковой	706x475	816x550	2
3	Рейка опорная передняя	667x100		1
4	Рейка опорная задняя	667x85	-	1
5	Дверь	703x346		2
6	Столешница	700x600		1

Комплектовочная ведомость фурнитуры

№ поз.	Наименование	Кол-во, шт.	
		27	27А
1	Ручка	2	2
2	Винт М 4x20	4	4
3	Шайба спец 31	4	4
4	Петля накладная 110	4	4
5	Планка петель	4	4
6	Саморез 6,3x13	8	8
7	Стяжка 7x50	4	2
8	Шкант 8x30	8	6
9	Саморез 3,5x16	8	8
10	Амортизатор	2	-
11	Стяжка межсекционная	4	4
12	Заглушки д5	4	4
13	Саморез 3,5x40	4	-
14	Ключ шестигранный	1	1
15	Наконечник	-	2
16	Шуруп 3x18	-	4

ПОСЛЕДОВАТЕЛЬНОСТЬ СБОРКИ

1. Запрессуйте с клеем ПВА шканты (поз.8) в рейки опорные (дет.5,6) и верхние торцы щитов боковых (дет.1,2).
2. Приверните планки петель (поз.5) к боковым щитам саморезами 6,3x13 (поз.6).
3. Установите столешницу (дет.6) на шканты с клеем ПВА и закрепите саморезами 3,5x40 (поз.13) через рейки опорные (для тумбы №27).
4. Приверните петли (поз.4) к дверям (дет.5) саморезами 3,5x16 (поз.9), закрепите ручки (поз.1) винтами с шайбами (поз.2,3). Из-за универсального исполнения дверей Вам необходимо досверлить намеченные для ручки отверстия с обратной стороны двери. Отверстия оставшиеся свободными закройте заглушками (поз.12).
5. Соберите корпус тумбы, скрепляя детали стяжкой-саморезом 7x50 (поз.7) при помощи ключа шестигранного.
6. Навесьте двери. Окончательная регулировка зазоров производится после установки всех секций на место.
7. Приклейте амортизаторы (поз.10) к дверям на углы в местах притвора.
 - Внимание! Секция №27 устанавливается только между другими секциями набора. Для скрепления секций между собой используйте стяжку межсекционную (поз.11). Для этого точно совместите бока смежных секций и просверлите отверстия Ø 6 мм, плотно стяните бока.
 - Чтобы предохранить детали корпуса от воды, рекомендуем стыки между столешницами, вдоль настольного плинтуса, между раковиной и столешницей герметизировать силиконовыми герметиками.

Схема сборки

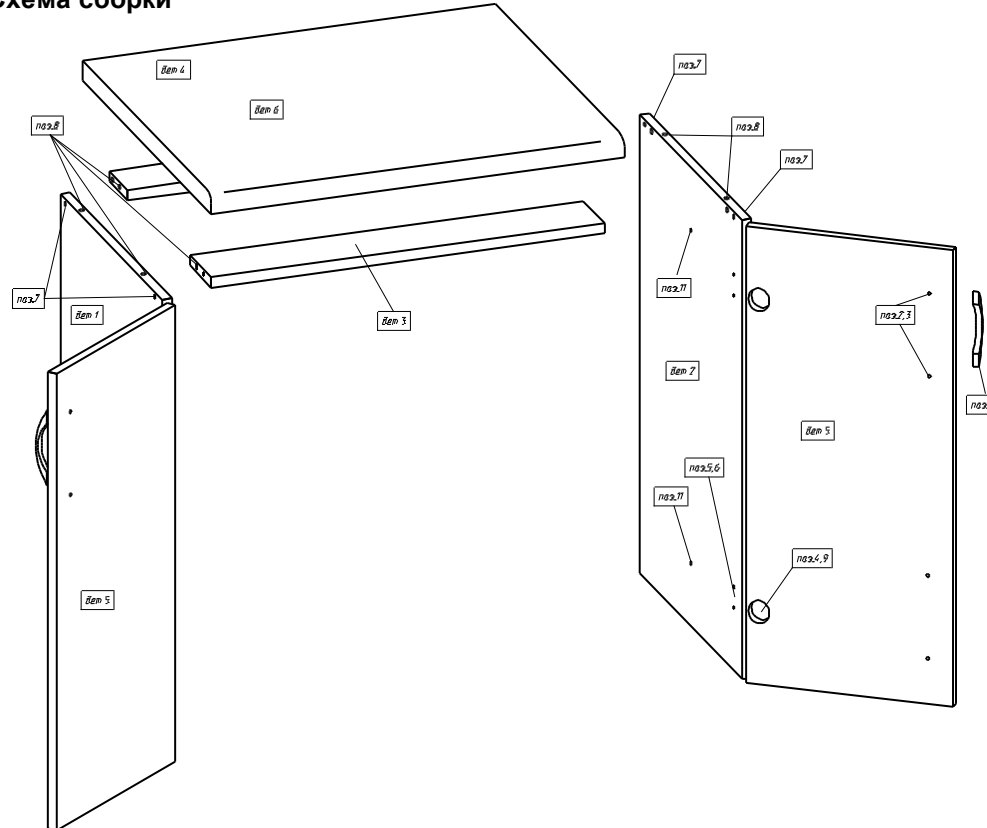

2	
4	
5	
6	
7	
8	
9	
11	
13	