



ООО «Элегия»

Россия, Новгородская обл.,
174411 г. Боровичи, ул. Железнодорожников, 22
Тел/факс: (81664)2-0911, 2-6929
Http://www.elegia-mebel.ru

ИНСТРУКЦИЯ ПО СБОРКЕ

ТУМБА УГЛОВАЯ СО ВСТРАИВАЕМОЙ МОЙКОЙ

Нижняя секция №19

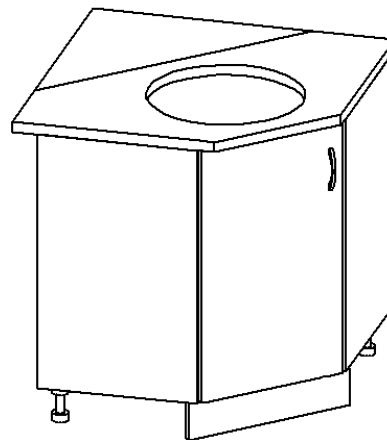

Высота секции – 850 мм
Ширина секции – 900 мм
Глубина секции – 900 мм

Комплектовочная ведомость фурнитуры

№ поз.	Наименование	Кол-во, шт. (для Опоры кухонной)	Кол-во, шт. для Опоры Валмакс
1	Ручка	1	1
2	Винт М 4x20	2	2
3	Шайба спец 31	2	2
4	Петля угловая 45°	2	2
5	Планка петли	2	2
6	Саморез 6,3x13	4	4
7	Стяжка-саморез 7x50	10	10
8	Заглушка стяжки	6	6
9	Шкант 8x30	10	10
10	Саморез 3,5x16	28	24
11	Саморез 3,5x40	4	4
12	Шуруп 3x18	4	-
13	Нога-опора кухонная	5	-
14	Болт М 10x40	5	-
15	Клипса	2	-
16	Наконечник	2	-
17	Амортизатор	2	2
18	Стяжка межсекционная 4x30-20	2	2
19	Стяжка для столешниц L-65	2	2
20	Мойка встраиваемая	1	1
21	Ключ шестигранный	1	1
22	Герметик силиконовый	1	1
23	Нога-опоракс Н100	-	5
24	Заглушка самокл. D18	-	5

Комплектовочная ведомость деталей

№ дет.	Наименование	Размеры, мм	Кол-во, шт.
1,2	Щит боковой	706x475	2
3	Щит нижний	805x805	1
4	Рейка опорная	805x85	2
5	Опора вертикальная	672x208	1
6	Планка цокольная *	532x100	1
7	Фасад-дверь	703x467	1
8,9	Столешница	900x900	1

* Не комплектуется с опорой Валмакс Н100

ПОСЛЕДОВАТЕЛЬНОСТЬ СБОРКИ

- Запрессуйте с клеем ПВА шканты (поз.9) в торцы щита нижнего (дет.3), опорных реек (дет.4) и верхние торцы щитов боковых (дет.1,2)
 - Приверните планку петель (поз.5) саморезами 6,3x13 (поз.6) к щиту боковому (дет.1 или 2 в зависимости от стороны открывания).
 - Приверните ноги-опоры (поз.13) к щиту нижнему (дет.3) болтами М 10x40 (поз.14) и саморезами 3,5x16 (поз.10).
- Для опоры Валмакс:
- Приверните опоры Валмакс (поз.23) к щиту нижнему (дет.3) саморезами 3,5x16 (поз.10), лишние отверстия закройте заглушками (поз.24).
 - Соберите корпус, скрепляя детали стяжкой-саморезом 7x50 (поз.7).
 - Приверните к планке цокольной (дет.6) наконечники (поз.16) шурупами 3x18 (поз.12) и клипсы (поз.15) саморезами 3,5x16.
 - Соберите столешницу, стянув детали 8 и 9 стяжкой для столешниц (поз.19), предварительно обработайте стык силиконовым герметиком. В процессе стягивания устранить провесы поверхностей столешниц, осаживая выступы легкими ударами молотка через ровный деревянный брусок, окончательно дотяните стяжки, удалите выступы герметика.
 - Мойку расположите вверх дном на горизонтальной поверхности, нанесите достаточное количество герметика, сверху положите столешницу и затяните крепеж мойки. Удалите выступившие излишки герметика.
 - Установите столешницу с мойкой на корпус, закрепив шкантами и саморезами 3,5x40 (поз.11) через опорные рейки.
 - Приверните петли (поз.4) саморезами 3,5x16 к двери (дет.7). Закрепите ручку (поз.1) винтами с шайбами (поз.2,3).
 - Приклейте амортизаторы (поз.17) к двери, на углы в местах притвора.
 - Навесьте дверь, отрегулировав петлями положение фасада относительно корпуса. Окончательная регулировка зазоров осуществляется после установки всех секций на место.
 - Установите цокольную планку (дет.6) в упор между планками соседних секций.
 - ✓ Заглушки (поз.8) на стяжки (поз.7) рекомендуем ставить только на отдельно стоящие секции и внешние стороны набора.
 - ✓ Для скрепления секций между собой рекомендуем использовать стяжку межсекционную (поз.17). Для этого точно совместите бока смежных секций и просверлите отверстия Ø 5 мм, плотно стяните бока.
 - ✓ Чтобы предохранить детали корпуса от воды, рекомендуем стыки между столешницами, вдоль настольного плинтуса, между раковиной и столешницей герметизировать силиконовыми герметиками.

Схема сборки

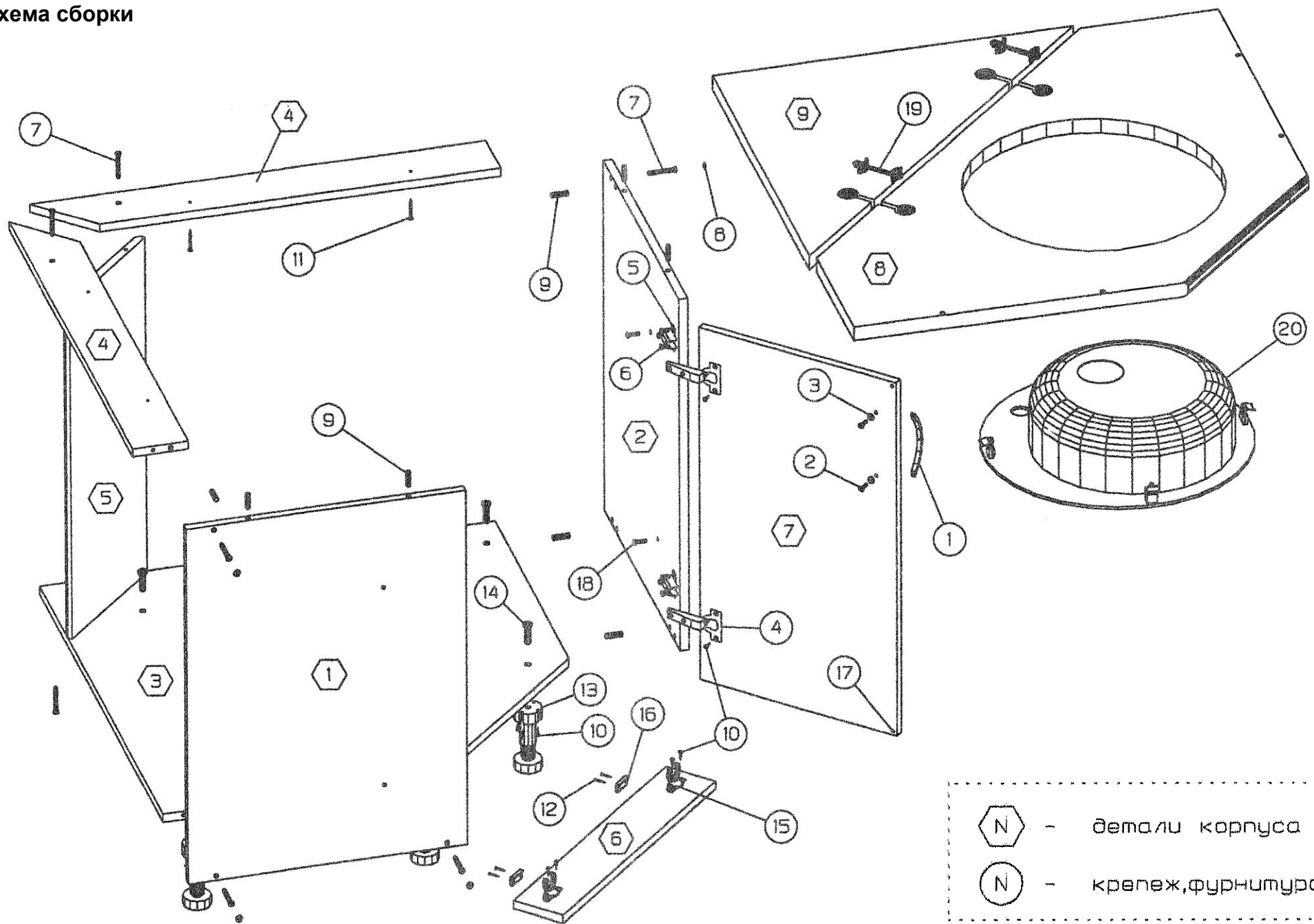

⬡ N - детали корпуса
⊙ N - крепеж, фурнитура